

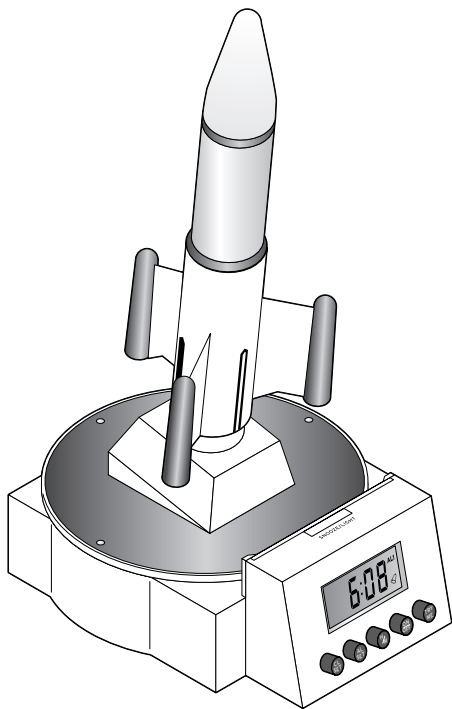

Rakéta-ébresztőóra



Használati útmutató és jótállási jegy

Tchibo GmbH D-22290 Hamburg • 67662ABHA6X6II

Kedves Vásárlónk!

Mostantól nemcsak a megszokott ébresztőhanggal kezdődik a napja, hanem egy visszaszámlálással és rakétakilövéssel. De ne aggódjon; a rakéta puha, habshivaccsal van bevonva, hogy ne okozzon kárt, ha valamilyen akadályba ütközik. És ha nem akarja megvárni a rakéta kilövést, egyszerűen nyomja meg a TRY ME gombot.

Kívánjuk, hogy új rakéta-ébresztőórájával jól induljon a nap!

A Tchibo csapata

Tartalom

- 4 Biztonsági előírások**
- 7 Termékrajz (tartozékok)**
- 9 Üzembe helyezés**
- 10 Pontos idő beállítása**
- 11 Rakéta felhelyezése és próbaindítása**
- 11 Kijelzővilágítás bekapcsolása**
- 12 Ébresztő funkció használata**
 - 12 Ébresztési idő és mód beállítása
 - 13 Ébresztésisméltés aktiválása (snooze/szundi funkció)
 - 13 Ébresztő hangjelzés kikapcsolása
 - 13 Ébresztő funkció deaktiválása/aktiválása
- 14 Speciális funkciók**
 - 14 Közvetlen átváltás a 12 és 24 órás időkijelzés között
 - 14 Közvetlen átváltás AL1 és AL2 között
- 14 Üzemzavar / Hibaelhárítás**
- 15 Elemcsere**
- 16 Tisztítás**
- 16 Műszaki adatok**
- 17 Hulladékkezelés**
- 18 Jótállási jegy**

Biztonsági előírások



Figyelmesen olvassa el a biztonsági előírásokat. Az esetleges sérülések és károk elkerülése érdekében, csak az útmutatóban leírt módon használja a terméket.

Őrizze meg az útmutatót, hogy szükség esetén később ismét át tudja olvasni. Amennyiben megváltik a terméktől, az útmutatót is adja oda az új tulajdonosnak.

Rendeltetés

- A rakéta-ébresztőóra a pontos idő kijelzésére, továbbá ébresztésre alkalmas. A termék magánjellegű felhasználásra alkalmas, ipari célokra nem használható.
- A készüléket csak mérsékelt hőmérsékleti feltételek mellett használja.

VESZÉLY gyermekek esetében

-  FIGYELEM. Nem alkalmas 36 hónaposnál fiatalabb gyermekek számára. Apró részek. Fulladásveszély. A rakéta részei leválhatnak, és a gyermek lenyelheti őket.
- FIGYELEM. Ne célozzon a szemre vagy az arcra! 8 éves kor alatti gyermekek csak felnőtt felügyelete mellett használhatják.
- A gyermekeket a lenyelhető apró részekről és a csomagolóanyagtól tartsa távol. Többek között fulladásveszély áll fenn!
- Az elemek lenyelése életveszélyes lehet. Ezért tartsa az elemeket és a terméket olyan helyen, ahol kisgyermekek nem érik el. Egy elem esetleges lenyelése esetén azonnal forduljon orvoshoz.

- Az elemeket/akkumulátorokat kizárólag felnőttek tehetik be vagy cserélhetik ki.

VIGYÁZAT - sérülésveszély

- A nem újratölthető elemeket tilos feltölteni.
- Az elemeket szétszedni, tűzbe dobni vagy rövidre zárni tilos.
- Ha az elemből kifolyna a sav, kerülje, hogy az bőrrel, szemmel vagy nyálkahártyával érintkezzen. Adott esetben az érintett testfelületet azonnal mossa le tiszta vízzel, és forduljon orvoshoz.

FIGYELEM - anyagi károk

- A terméket ne változtassa meg. Ne nyissa fel a borítást. A szükséges javításokat bízza szakszervizre, vagy forduljon a kereskedőhöz.
- Óvja az ébresztőórát erős hőmérsékletingadozásoktól, nedvességtől, közvetlen napsütéstől, portól és ütéstől.
- Óvja az elemeket túlzott hőtől. Vegye ki az elemeket a készülékből, ha azok elhasználódtak, illetve ha hosszabb ideig nem használja a terméket. Így elkerülhetőek azok a károk, amelyeket az elemből kifolyt sav okozhat.
- Mindig cserélje ki az összes elemet. Ne használjon különböző típusú, márkájú vagy kapacitású elemeket.
- Az elemek behelyezésekor ügyeljen a helyes polaritásra (+/-). A nem megfelelően behelyezett elem megrongálhatja a készüléket.
- Az elemtartóban található csatlakozó kapcsokat nem szabad rövidre zárni.

- Szükség esetén tisztítsa meg az elemek és a készülék csatlakozási felületeit az elemek behelyezése előtt. Túlmelegedés veszélye!
- A termék tisztításához ne használjon súroló vagy maró hatású tisztítószer, illetve kemény kefét és hasonlókat.
- Nem teljesen kizárt, hogy egyes lakk és műanyag bevonatok vagy különböző bútorápoló szerek a termlék csúszás-gátló talpait felpuhítják vagy károsítják. Szükség esetén helyezzen a termlék alá csúszásmentes alátétet, így elkerülhető, hogy kellemetlen nyomok maradjanak a bútoron.

Termékrajz (tartozékok)

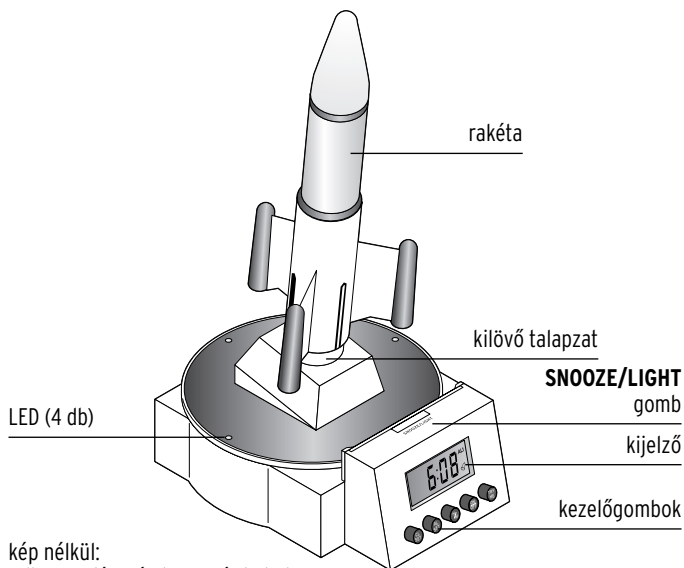

kép nélkül:
1 db LR44 típusú elem (már behelyezve)
4 db LR03 típusú elem

elemtartó
LR44 típusú elemekhez

elemtartó
LR03 típusú elemekhez

alulnézet

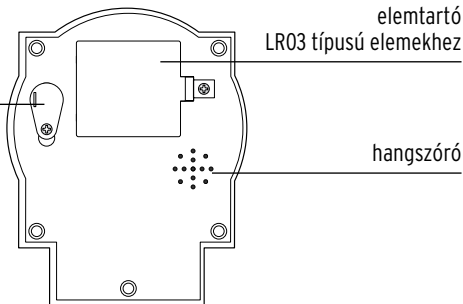

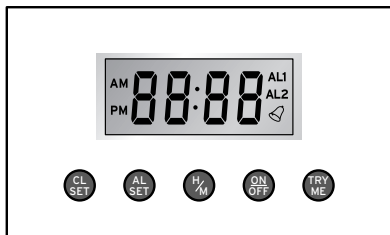

Távolítsa el
a védőfóliát
a kijelzőről.

Gomb

SNOOZE/LIGHT

Funkció

- ébresztés megszakítása
- kijelzővilágítás bekapcsolása

CL SET

- pontos idő beállítási mód aktiválása

AL SET

- ébresztési idő beállítási mód aktiválása

H/M

+ **CL SET**

+ **AL SET**

- pontos idő és ébresztési idő beállítása
- átváltás a 12 és a 24 órás idő kijelzés között
- átváltás AL1 és AL2 ébresztési módok között

ON/OFF

- ébresztő funkció be-/kikapcsolása

TRY ME

- visszaszámlálás/rakéta elindítása

Üzembe helyezés

A rakéta-ébresztőóra különböző elemekkel működik. Ne használjon akkumulátorokat, mert a megfelelő működés akkumulátorokkal nem biztosítható.

1 db LR44 típusú elem

Erre az elemre a pontos idő kijelzéséhez van szükség. Az elem már be van helyezve, és a lemerüléstől egy szigetelőszalag óvja.

▷ Húzza ki a szigetelőszalagot.

4 db LR03 típusú elem

Ezekre az elemekre (mellékelve vannak) akkor van szükség, amennyiben az ébresztés és a rakétaindítás funkciót használni szeretné.

Az elemek behelyezése:

1. Egy csillag csavarhúzóval csavarja ki a nagy elemtartó fedélen található csavart.

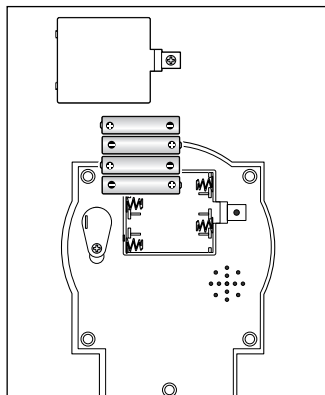

2. Nyomja be kissé a zárófület, és vegye le az elemtartó fedelét.
3. Az elemtartó alján található jelzés alapján helyezze be az elemeket. Ügyeljen a helyes polaritásra (+/-).
4. Helyezze vissza az elemtartó fedelét, és csavarja vissza szorosan a csavart.

Pontos idő beállítása

1. Nyomja meg kétszer a **CL SET** gombot.
A kijelzőn az óra jelzése villog.
2. Állítsa be a **H/M** gomb ismételt megnyomásával az órát.
 • Ha a **H/M** gombot lenyomva tartja, az értékek gyorsabban váltakoznak.
• Gyorsan végezze a beállítást. Ha a beállítási folyamat során 5 másodpercnél hosszabb ideig egyetlen gombot sem nyom le, a beállítási folyamat automatikusan befejeződik, és a folyamatot meg kell ismételni.
3. Nyomja meg a **CL SET** gombot.
A kijelzőn a perc jelzése villog.
4. Állítsa be a **H/M** gomb ismételt megnyomásával a percet.
5. Nyomja meg a **CL SET** gombot.
A kijelzőn **24** vagy **12** villog.
6. A **H/M** gombbal állítsa be a pontos idő kijelzésének módját.
24: A pontos idő az Európában szokásos, 24 órás formátumban jelenik meg.
12: A pontos idő az Amerikában szokásos, 12 órás formátumban jelenik meg. A 12 órás időjelzéskor a délelőtti órák **AM** és a délutáni órák **PM** jelzéssel vannak megkülönböztetve.
7. Végül nyomja meg a **CL SET** gombot.
A beállítási folyamat lezárult.

Rakéta felhelyezése és próbaindítása



A rakéta csak akkor indul el, ha Ön az összes elemet behelyezte, lásd „Üzembe helyezés”.

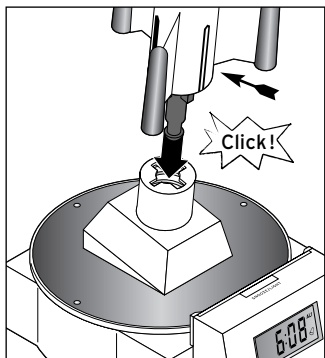

1. Helyezze az ébresztőórát egy stabil és egyenes felületre.
2. Nyomja a rakétát a kilövő talapzatra, amíg be nem kattann.
A rakétát csak egyféle helyzetben lehet felhelyezni, a felrajzolt széles nyílással előre.

3. Nyomja meg a **TRY ME** gombot.

A visszaszámlálás elindul (10, 9, 8 ...) és a piros LED-ek villognak.

Amint véget ért a visszaszámlálás, elindul a rakéta, aminek a kilövését hanghatások kísérik. Ezt követi kb. 15 másodpercig az ébresztés.



- ▷ Nyomja meg újra a **TRY ME** gombot az ébresztő hangjelzés azonnali kikapcsolásához.

Kijelzővilágítás bekapcsolása

- ▷ A kijelzővilágítás kb. 5 másodperces bekapcsolásához nyomja meg a **SNOOZE/LIGHT** gombot.

Ébresztő funkció használata

Ébresztési idő és mód beállítása

1. Nyomja meg 2x az **AL SET** gombot.
A kijelzőn az óra jelzése villog.
 2. Állítsa be a **H/M** gomb ismételt megnyomásával a kívánt ébresztési órát.
 -  • Ha a **H/M** gombot lenyomva tartja, az értékek gyorsabban váltakoznak.
 - Gyorsan végezze a beállítást. Ha a beállítási folyamat során 5 másodpercnél hosszabb ideig egyetlen gombot sem nyom le, a beállítási folyamat automatikusan befejeződik, és a folyamatot meg kell ismételni.
 3. Nyomja meg az **AL SET** gombot. A kijelzőn a perc jele villog.
 4. Állítsa be a **H/M** gomb ismételt megnyomásával a kívánt ébresztési percet.
 5. Nyomja meg az **AL SET** gombot. A kijelzőn az **AL1**, illetve az **AL2**, valamint az ébresztés szimbóluma  villog.
 6. A **H/M** gombbal állítsa be a kívánt ébresztési módot.
 - AL1:** A beállított ébresztési időpontban normál jelzőhanggal történik az ébresztés.
 - AL2:** A megadott ébresztési időpontban megkezdődik a visszaszámlálás (10, 9, 8 ...) és a piros LED-ek villognak. Amint véget ért a visszaszámlálás, a rakéta elindul, ezt követi az ébresztés.
- Mindkét ébresztési mód során a kijelző néhány másodpercig ki van világítva.
7. Végül nyomja meg az **AL SET** gombot.
A beállítási folyamat lezárult.

Ébresztésisméltés aktiválása (snooze/szundi funkció)

- ▷ Nyomja meg a **SNOOZE/LIGHT** gombot, hogy az ébresztést kb. 5 percre megszakítsa.
Ezután újra megszólal az ébresztés.

Vegye figyelembe:

- Amikor aktív a snooze/szundi funkció, a kijelzőn villog az ébresztés szimbóluma  és az **AL1**, illetve **AL2**.
- A szundi funkció egymás után többször is használható.
- **AL2** esetén a szundi funkció a rakéta kilövése előtt és után is aktiválható. Önt minden alkalommal a teljes ébresztési hangkavalkád fogja ébreszteni.

Ébresztő hangjelzés kikapcsolása

- ▷ Nyomja meg az **ON/OFF** gombot az ébresztési funkció kikapcsolásához. 24 óra elteltével újra megszólal az ébresztés.
- ▷ Ha a rakéta kilövésre került az (**AL2**), az ébresztés kikapcsolásához az **ON/OFF** gomb megnyomásának alternatívájaként, a rakétát is visszahelyezheti a talapzatra.



Ha az ébresztést nem szakítja meg, illetve nem kapcsolja ki, az kb. 60 másodperc elteltével automatikusan leáll. 24 óra elteltével újra megszólal az ébresztés.

Ébresztő funkció deaktiválása/aktiválása

- ▷ Tartsa lenyomva - miközben az óra a pontos időt jelzi - az **ON/OFF** gombot, amíg az ébresztés szimbóluma  és az **AL1**, illetve **AL2** ki nem alszik vagy újra meg nem jelenik.

Speciális funkciók

Közvetlen átváltás a 12 és 24 órás idő kijelzés között

- ▶ Tartsa lenyomva a **H/M** gombot, és eközben röviden nyomja le a **CL SET** gombot.

Közvetlen átváltás AL1 és AL2 között

- ▶ Tartsa lenyomva a **H/M** gombot, és eközben röviden nyomja le az **AL SET** gombot.

Üzemzavar / Hibaelhárítás

- | | |
|--|--|
| • Nem hangzik fel ébresztő hangjelzés. | • Ki van kapcsolva az ébresztő funkció?
• Lemerültek az LR03 típusú elemek? |
| • A rakéta kilövése nem történik meg. | • Az AL1 ébresztőfunkciót választotta az AL2 helyett?
• Lemerültek az LR03 típusú elemek?
• Helyesen van ráhelyezve a rakéta a talapzatra? |
| • Nyilvánvalóan hibás jelzések a kijelzőn. | • Vegye ki az LR44 típusú elemet néhány másodpercre. |
-

Elemcsere

FIGYELEM - anyagi károk

- Vegye ki az elemeket a készülékből, amennyiben azok elhasználódtak, illetve ha hosszabb ideig nem használja a készüléket. Így elkerülhetőek azok a károk, amelyeket az elemből kifolyt sav okozhat.

1 db LR44 típusú elem

Ki kell cserélni az elemet, ha a kijelzőn a jelzések halványabbak.

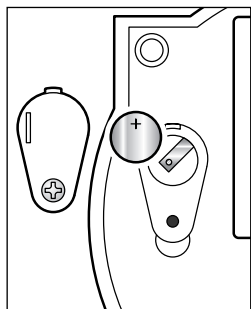

1. Egy csillagcsavarhúzóval csavarja ki a kis elemtartó fedelén található csavart.
2. Vegye le az elemtartó fedelét.
3. Távolítsa el a régi elemet, és helyezzen be egy újat.
Ügyeljen a helyes polaritásra, az elem pozitív (+) pólusa felfelé nézzen.



Ne pusztá kézzel, hanem egy száraz kendővel fogja meg az elemeket. Az érintkező felületeken található zsírmaradványok csökkentik az elem élettartamát.

4. Helyezze vissza az elemtartó fedelét, és szorosan csavarja vissza a csavart.

Vegye figyelembe: Az elemcserével az összes beállítás törlődik.

4 db LR03 típusú elem

Ki kell cserélni az elemeket, ha már nem szólal meg az ébresztő hangjelzés, vagy ha a rakéta már nem kerül kilövésre.

▷ Az „Üzembe helyezés” fejezetben leírtak szerint járjon el.

Vegye figyelembe:

- Mindig cserélje ki az összes elemet.
- Ajánljuk alkáli elemek használatát. Ne használjon különböző típusú, márkájú vagy kapacitású elemeket. Ha elemet cserél, ügyeljen a helyes polaritásra (+/-).

Tisztítás

▷ A terméket szükség esetén egy puha kendővel porolja le.

Műszaki adatok

Modell: 288 211

Elemek: 1 db LR44/1,5 V típusú
4 db LR03(AAA)/1,5V típusú

Környezeti hőmérséklet: +10 és +40 °C között

Made exclusively for: Tchibo GmbH, Überseering 18,
D-22297 Hamburg, www.tchibo.hu

Fenntartjuk magunknak a jogot, hogy a termékfejlesztés során műszaki és optikai változtatásokat hajtsunk végre az árucikken.



Hulladékkezelés

A készülék, a csomagolás és a mellékelt elemek értékes újrahasznosítható anyagokból készültek. Az anyagok újrahasznosítása csökkenti a hulladék mennyiségét és kíméli a környezetet.

A **csomagolóanyagok** eltávolításakor ügyeljen a szelektív hulladékgyűjtésre. Papír, karton és könnyű csomagolóanyagok eltávolításához használja a helyi gyűjtőhelyeket.



Ezzel a jellel ellátott **készülékek** nem kerülhetnek a háztartási hulladékba!

Önt törvény kötelezi arra, hogy régi, nem használatos készülékét a háztartási hulladéktól elválasztva, hulladékgyűjtőben helyezze el. Régi készülékeket díjmentesen átvevő hulladékgyűjtőkkel kapcsolatban az illetékes települési vagy városi hivataltól kaphat felvilágosítást.



Az elem és az akkumulátor nem háztartási hulladék!

A hatályos rendelkezéseknek megfelelően, az elhasznált elemeket és akkumulátorokat az illetékes települési, illetve városi hivatalok gyűjtőhelyein vagy a forgalmazó szaktereskedésekben tudja leadni.

Pb Az elemek és az akkumulátorok, amelyek ezekkel a jelekkel vannak ellátva, többek között az alábbi káros anyagokat tartalmazzák:
Cd
Hg

Pb = ólom, Cd = kadmium, Hg = higany.

Jótállási jegy

Ezt a terméket a legújabb gyártási eljárásokkal állították elő, és szigorú minőségellenőrzésnek vetették alá. A Tchibo Budapest Kft. (továbbiakban: Forgalmazó) garanciát vállal a termék kifogástalan minőségéért.

JÓTÁLLÁSI FELTÉTELEK:

A Forgalmazó - az egyes tartós fogyasztási cikkekre vonatkozó kötelező jótállásról szóló 151/2003 (IX. 22.) Kormányrendelet alapján - fogyasztói szerződés keretében általa értékesített, jelen jótállási jegyen feltüntetett, új tartós fogyasztási cikkre **3 éves időtartamra kötelező jótállást vállal**. A kötelező jótállás 3 éves időtartama a fogyasztási cikk fogyasztó részére történő átadásával, vagy ha az üzembe helyezést a Forgalmazó illetve megbízottja végzi, az üzembe helyezése napjával kezdődik. A kötelező jótállás Magyarország közigazgatási területén érvényes.

A jótállási igényt **a jótállási jeggyel és a termék megvásárlását igazoló blokkal együtt** lehet csak érvényesíteni (151/2003. (IX.22.) Kormányrendelet 4. §. (1))

A jótállási jogokat a fogyasztási cikk tulajdonosa érvényesítheti, feltéve, hogy fogyasztónak minősül. (A Ptk. 685 § d. pontja alapján fogyasztó a gazdasági, vagy szakmai tevékenység körén kívül eső célból szerződést kötő személy.)

A 49/2003. (VII.30.) GKM rendelet 2. §-a értelmében, amennyiben a fogyasztó bemutatja az ellenérték megfizetését igazoló bizonylatot, úgy a fogyasztói szerződés megkötését bizonyítottnak kell tekinteni. A Forgalmazó kéri a Tisztelt Vásárlókat, hogy a jótállási igények zökkenőmentes érvényesítése érdekében az ellenérték megfizetését igazoló bizonylatot feltétlenül őrizzék meg!

A Forgalmazó kéri továbbá a Vásárlókat, hogy a készülék használatba vétele előtt figyelmesen olvassák végig a használati (kezelési) útmutatót.

A vásárló jótálláson és szavatosságon alapuló jogai:

A vásárló jogait a Polgári Törvénykönyvről szóló 1959. évi IV. törvény, valamint az egyes tartós fogyasztási cikkekre vonatkozó kötelező jótállásról szóló 151/2003. (IX.22)

Kormány rendelet, továbbá a fogyasztói szerződés keretében érvényesített szavatossági és jótállási igények intézéséről szóló 49/2003. (VII.30.) GKM rendelet szabályozza.

A jelen jótállási jegybe foglalt kötelező jótállás a Vásárlók törvényből eredő szavatossági és egyéb jogait nem érinti.

A Forgalmazó tájékoztatja a Tisztelt Vásárlókat, hogy - mivel Magyarországon javítószolgálatot nem működtet - a Vásárlók a jótállás alapján őket megillető jogok közül **a kijavítás helyett a kicserélést** választhatják.

A vásárlónak a jótálláson alapuló igénye érvényesítésével kapcsolatos nyilatkozatát a kereskedőhöz kell intéznie.

A nem rendeltetésszerű használat elkerülése érdekében a termékhez használati (kezelési) útmutatót mellékelünk.

Kérjük, hogy az abban foglaltakat, saját érdekében tartsa be, mert a használati útmutatótól eltérő használat, kezelés folytán bekövetkezett hiba esetén a készülékért jótállást nem vállalunk. Nem vonatkozik a jótállás a kopásnak kitett részekre és a felhasználásra kerülő anyagokra sem. A kötelező jótállás megszűnését eredményezi a szakszerűtlen szerelés és üzembe helyezés, a jótállási időn belül történő illetéktelen beavatkozás.

Kérjük, a jótállási jegyet nyomtatott betűkkel töltsse ki!

Termék megnevezése

Jótállás kezdete

Termék gyártási száma

Gyártó:

Tchibo GmbH
Überseering 18
22297 Hamburg
NÉMETORSZÁG

Importőr:

Tchibo GmbH
Überseering 18
22297 Hamburg
NÉMETORSZÁG

Forgalmazó:

Tchibo
Budapest Kft.
2040 Budaörs
Iparos u. 3-5.
MAGYARORSZÁG

Cikkszám: HU 288 211
