

Regrow készlet

hu Használati útmutató

Kedves Vásárlónk!

A mikrozöldségek nagy mennyiségű vitamint, ásványi anyagot és antioxidánst tartalmaznak. Ízük hasonló a kifejlett növényekéhez, illetve azok terméseihez.

A saláta- és zöldségmaradékok fenntartható módon újrahasznosíthatók az úgynevezett újratermesztéssel (regrowing).

Az új regrow készlettel mikrozöldségeket termeszthet, valamint salátát és zöldségmaradékot is újratermeszthet.

Sikeres betakarítást kívánunk!

Fontos tudnivalók

Figyelmesen olvassa el a biztonsági előírásokat, és az esetleges sérülések és károk elkerülése érdekében csak az útmutatóban leírt módon használja a terméket.

Őrizze meg az útmutatót, hogy szükség esetén később ismét át tudja olvasni. Amennyiben megváltik a terméktől, az útmutatót is adja oda az új tulajdonosnak.

Rendeltetés

A termék fiatal palánták, úgynevezett mikrozöldségek nevelésére, valamint újratermesztésre, azaz zöldségmaradványokból növényi levelek, hajtások és gyökerek visszanolesztésére használható.

A termék magánjellegű felhasználásra alkalmas, üzleti célokra nem használható.

Veszély gyermekek esetében

- A termék minden részét tartsa távol a kisgyermekektől.
- A 8 évesnél fiatalabb gyerekeket felügyelje a termék használata közben.

Vigyázat - egészségkárosodás

- Penészesedés esetén dobja ki az összes csíramagot, és alaposan tisztítsa meg a terméket (lásd a „Tisztítás” fejezetet).
- A zselé csak fiatal palánták termesztésére alkalmas. Nem közvetlen fogyasztásra szolgál.

Termékrajz (tartozékok)

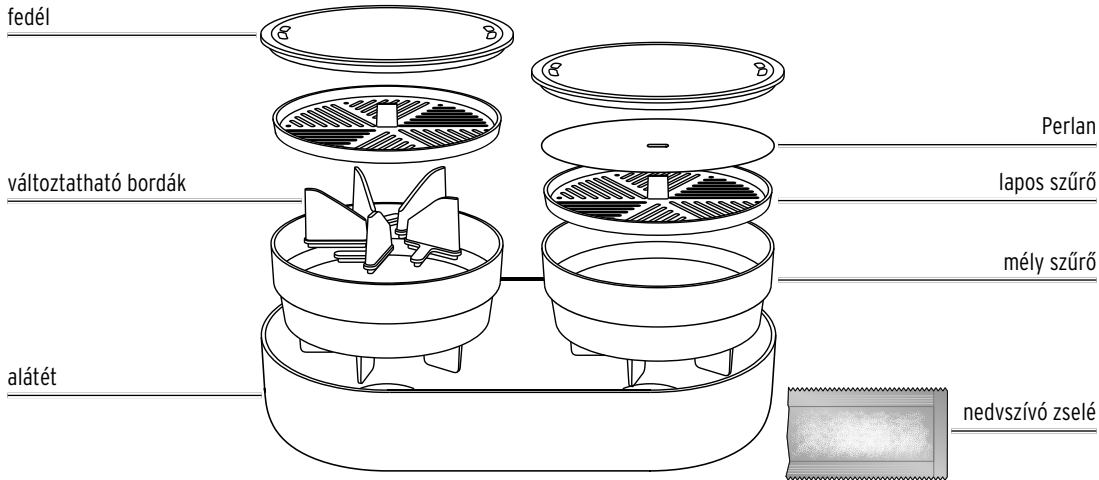

Mikrozöldségek

A mikrozöldségek fiatal, ehető palánták, nem tévesztendőek össze a csírákkal. A csírák már kb. 3-7 nap után betakaríthatók, a mikrozöldségek csak kb. 6-10 nap elteltével. Ez idő alatt a növényeknek elég a saját tápanyaguk, víz és fény.

A mikrozöldségek beltérben egész évben termesztethetők.

Mikrozöldségek termesztésére alkalmas a zsázsa-, mustár-, rukkola-, bazsalikom-, sarkantyúka-, karalábé-, céklamag stb. Javasoljuk az ilyen termesztéshez bio minőségű vetőmagok használatát.

Néhány magot be kell áztatni a termesztés előtt. Vegye figyelembe a vetőmag csomagolásán található információkat.



A csírázás és a növekedés optimális hőmérséklete +18 és +24 °C között van.

A mikrozöldségeket kétféleképpen lehet termesztetni: **nedvszívó zselével** és **Perlánnal**.

Mikroöldségek termesztése nedvszívó zselével

 Szüksége lesz egy kis, kb. 300 ml űrtartalmú edényre.

A mellékelt nedvszívó zselé káliumalapú anyag, amely kiváló nedvszívó és fertőtlenítő tulajdonságokkal rendelkezik, és engedélyezett élelmiszerekkel való érintkezésre.

Nem közvetlen fogyasztásra szolgál.

1. Először helyezze a mély szűrőt, majd a lapos szűrőt az alátétbe.
2. Öntse a zselét az edénybe, adjon hozzá 170 ml vizet, és alaposan keverje össze.
3. Várjon kb. 5 percet, amíg sűrű zselé képződik.
4. A zselét egyenletesen terítse szét a lapos szűrőn, és simítsa el.
5. Terítsen el kb. egy teáskanálnyi magot egyenletesen a zselén.
6. Tegye rá a fedelet kb. 48 órára.

A tartályban mikroklíma jön létre, és a kis növényeken bolyhosodás alakul ki. Ezek finom gyökerek.

- ▷ Naponta kb. 2-4 alkalommal permetezze be a magokat, akkor is, amikor a fedél rajta van, és később is, amikor már nincs szükség a fedélre. A zselének mindig nedvesnek kell maradnia.
- ▷ 48 óra elteltével vegye le a fedelet, és helyezze a regrow készletet egy világos, de nem túl napos helyre, lehetőleg keletre vagy nyugatra néző ablakba.
- 7. A növények kb. a 6. naptól a 10. napig fogyaszthatók. Vágja le őket egyenletesen a mély szűrő szélének magasságában.

 A könnyebb vágás érdekében szükség esetén távolítsa el a lapos szűrőt a mély szűrőből.

A zselé a növényi maradványokkal együtt komposztálható, vagy a szerves hulladékgyűjtőbe dobható.

Mikroöldségek termesztése Perlánnal

 A Perlán helyett használhat például egy darab papírtörülőt is.

A mellékelt Perlán káliumalapú anyag, amely kiváló nedvszívó és fertőtlenítő tulajdonságokkal rendelkezik, és engedélyezett élelmiszerekkel való érintkezésre.

1. Először helyezze a mély szűrőt, majd a lapos szűrőt az alátétbe.
2. Tegye a Perlánt a lapos szitába.
3. Permetezze be a Perlánt vízzel, hogy jó nedves legyen.
4. Terítsen el kb. egy teáskanálnyi magot egyenletesen a Perlánon.
5. Helyezze fel a fedelet.
6. Naponta kb. 2-4 alkalommal permetezze a magokat.
A Perlánnak mindig nedvesnek kell maradnia.

Az első napokban a vízzel permetezés után mindig helyezze fel a fedelet.

Miután a növény elérte a mély szűrő szélét, távolítsa el a fedelet.

Továbbra is naponta kb. 2-4 alkalommal permetezze a magokat.

7. Helyezze a regrow készletet világos, de nem túl napos helyre, lehetőleg keleti vagy nyugati fekvésű ablakba.

▷ A növények kb. a 6. naptól a 10. napig fogyaszthatók.
Javasoljuk, hogy kb. 1 cm-rel a Perlán felett vágja le őket.

 A könnyebb vágás érdekében szükség esetén távolítsa el a lapos szűrőt a mély szűrőből.

A Perlán a növényi maradványokkal együtt komposztálható, vagy a szerves hulladékgyűjtőbe dobható.

Újratermesztés

Az újratermesztés során a salátaszívet vagy zöldségszárat vízbe teszik, hogy a szív ill. a szár új növényi hajtásokat és gyökeret neveljen. Az új növényi hajtások ezután azonnal újra betakaríthatók. A meggyökeresedett maradék zöldséget földbe is ültethetjük, hogy nagyobb lendületet adjunk a növényi hajtások kialakításához.

A maradék zöldségfélék újratermesztésére alkalmas a saláta, zeller, sárgarépa, póréhagyma, újhagyma stb.

A gyümölcszöldségek, például cukkini, paradicsom, sütőtök, uborka, paprika vagy hüvelyesek erre nem alkalmasak.

A felhasznált zöldségek lehetőleg egyenesek legyenek, hogy könnyen vízbe lehessen mártani őket. A már rothadó vagy penészes maradék nem alkalmas újratermesztésre!

1.

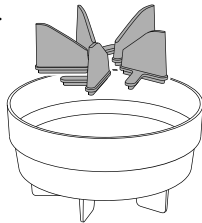

Helyezze a változtatható bordákat a maradék saláta vagy zöldség méretének megfelelően a mély szűrőbe.

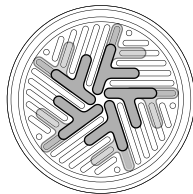

Minél távolabb vannak a bordák a középponttól, annál több hely van a mély szűrő közepén.

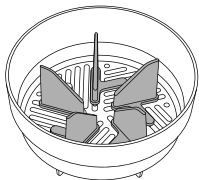

A bordáknak hallhatóan és érezhetően be kell pattanniuk.

2. Először helyezze a mély szűrőt az alátétbe.

i Példaként a római saláta újratermesztését ismertetjük. Más zöldségek újratermesztése is hasonló módon működik, de megvannak a maga sajátosságai a zöldségfajtától függően (lásd még az „Egyéb saláták és zöldségek” részt).

3.



A torzsát nagyvonalúan vágja le.

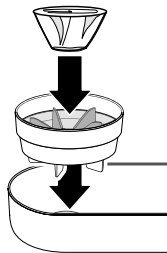

Helyezze a torzsát középre a bordák közé.

4. Töltse fel vízzel a mély szűrő belsejében lévő vonalig.

Csak a **torzsa alsó része** érjen a vízbe.

5. Helyezze a regrow készletet egy világos, de nem túl napos helyre, lehetőleg keleti vagy nyugati fekvésű ablakba.

Naponta cserélje le a vizet, és szükség szerint töltsse fel.

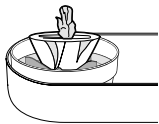

Rövid idő elteltével belülről kifelé új salátalevelek képződnek. Ha szüreteléskor a saláta fejét nem vágta le túl rövidre, akkor a szár tövében új gyökerek fejlődhetnek ki.



Ha a gyökerek legalább 1 cm hosszúak, a salátát a jobb termés érdekében elültetheti a földbe is.

Ilyen hozam várható

Kicsi, különösen zsenge levelek fejlődnek ki. Ne várjon teljesen új fej salátát! A kis salátalevelek különösen alkalmasak ehető dekorációnak. Gyorsan használja fel a salátaleveleket. Minél tovább van a növény a vízben, annál előbb rothad vagy penészesedik.

Általános szabály: Az újratermesztésből származó hozam alacsony, mivel a növények csak fiatal leveleket vagy növényi hajtásokat fejlesztenek, de ezek különösen finomak és aromásak. Új salátafejek vagy gyökértetek azonban nem fejlődnek ki.

Ezenkívül gyorsan kell betakarítani a kinőtt leveleket vagy növényi hajtásokat, mielőtt azok virágoznak, magot képeznek vagy megromolnak.

Azonban még mindig sokat kihozhat a növényből, mielőtt ki kell dobni.

Egyéb saláták és zöldségek

Saláta

pl. leveles saláta, kerti saláta stb.

- ▷ Vágja le a saláta külső leveleit, hagyja meg a salátafej közepét. Majd a fent leírtak szerint járjon el.

Gyökérzöldségek

pl. sárgarépa, paszternák, gyökérpetrezselyem, retek, zeller stb.

- ▷ Vágja le a gyökeret körülbelül 3 cm-rel a levélkezdemény alatt, és helyezze be a vágott felületet a bordák közé. Majd a fent leírtak szerint járjon el.

A gyökérdarabon új zöld levelek és finom gyökérszőrök képződnek. Az eredeti gyökértest nem nő vissza.

Leveles zöldségek és káposztafélék

pl. zeller, mángold, pak choi stb.

- ▷ A torzsát nagyvonalúan vágja le. Eközben ne sértse meg a növény közepét. Majd a fent leírtak szerint járjon el.

Rövid idő elteltével belülről kifelé új puha szárok fejlődnek ki.

Hagymafélék

pl. póréhagyma, újhagyma, zöldség-hagyma, fokhagyma stb. Használjon már kikelt hagymát és fokhagymát.

- ▷ A torzsát nagyvonalúan vágja le. Majd a fent leírtak szerint járjon el.

A hagyma zöldje rövid idő múlva újra nő. A növény azonban elsősorban virágozni és magvakat képezni próbál. Ezért gyorsan szedje le a hagyma zöld részét, és használja fel például pörköltök, levesek, főzelékek ízesítésére.

Tisztítás

▷ A terméket meleg vízzel és kevés mosogatószerrel tisztítsa meg.

A termék mosogatógépben tisztítható. Azonban ne helyezze közvetlenül a fűtőszálak fölé.

Modell:

676 689

Gyártó:

Plastia s.r.o., Zdarska 313, 592 14 Nove Veseli, Czech Republic (Csehország)

Hagyja teljesen megszáradni a terméket, mielőtt elteszi.
A terméket nyitva, fedél nélkül tárolja.