

Többfunkciós főző

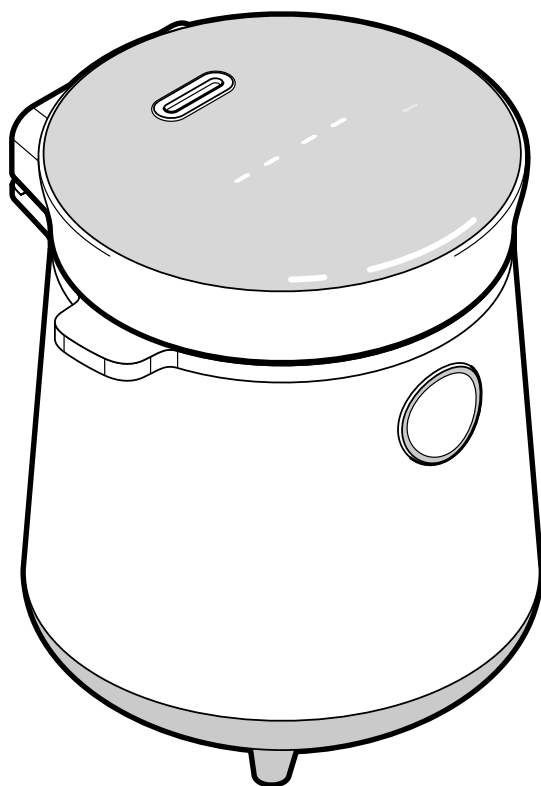

Kedves Vásárlónk!

Az új többfunkciós főzővel nem csak rizst készíthet, de akár süteményt is süthet, levest is főzhet. A többfunkciós főző kilenc különböző programmal rendelkezik.

Néhány programnál még az visszaszámlálás is beállítható, hogy mikor legyen kész az étel. Ez nagyon hasznos, ha pl. reggel megtölti a többfunkciós főzőedényt, este, amikor hazaér, már élvezheti is a forró levest.

Sok örömet kívánunk új többfunkciós főzőjéhez, és jó étvágyat az elkészített ételekhez!

Tartalom

3	Megjegyzések az útmutatóhoz	15	Program kiválasztása
3	Biztonsági előírások	15	Főzési idő beállítása
6	Termékrajz (tartozékok)	15	Visszaszámlálás beállítása a főzés befejezési idejének végéig
8	Programok	15	Beállítások visszaállítása
8	Kijelző és kezelőfelület	16	Főzés indítása
8	Program információk	16	Melegen tartás
11	Mennyiségi táblázat rizsfőzéshez	16	A készülék kikapcsolása
12	Elkészítési idő táblázat	17	Tisztítás és tárolás
14	Használat	18	Üzemzavar / Hibaelhárítás
14	Az első használat előtt	19	Műszaki adatok
14	Üzembe helyezés	20	Hulladékkezelés
14	Edény megtöltése		

Megjegyzések az útmutatóhoz

A termék biztonsági műszaki megoldásokkal rendelkezik. Ennek ellenére figyelmesen olvassa el a biztonsági előírásokat. Az esetleges sérülések és károk elkerülése érdekében, csak az útmutatóban leírt módon használja a terméket.

Őrizze meg az útmutatót, hogy szükség esetén később ismét át tudja olvasni.

Amennyiben megválnak a terméktől, az útmutatót is adja oda az új tulajdonosnak.

A készüléken található jelek:



VIGYÁZAT

Ne takarja le és ne blokkolja a gőzszelepet.

Főzés közben ne érjen a gőzszelephez.

Figyelmeztető szavak ebben az útmutatóban:

A **VESZÉLY** szó közvetlenül fennálló sérülés- vagy életveszélyre figyelmeztet.

A **VIGYÁZAT** szó esetleges súlyos sérülés- vagy életveszélyre figyelmeztet.

A **FIGYELEM** szó esetleges könnyebb sérülésekre figyelmeztet.

A **TUDNIVALÓ** szó esetleges anyagi károokra figyelmeztet.

Az útmutatóban szereplő jelek:



Ez a jel sérülésveszélyre utal.



Ez a jel az elektromos áram használatából adódó sérülésveszélyre utal.



A kiegészítő információkat így jelöljük.

Biztonsági előírások



Rendeltetés

- A többfunkciós főző arra alkalmas ételek főzésére és párolására szolgál. Olajban sütésre nem használható.
- A készülék háztartási mennyiségek feldolgozására alkalmas. A készülék nem használható pl. üzleti, ipari létesítmények, mezőgazdasági telepek dolgozói konyháiban, reggelizős panziókban vagy szállodák, motelek és hasonló vendégei által, valamint kereskedelmi célokra.

Veszély gyermekek és készülékek kezelésére korlátozott mértékben képes személyek esetében

- A készüléket 8 évesnél idősebb gyermekek és olyan személyek, akiknek fizikai, szellemi vagy

érzékeléssel kapcsolatos képességei korlátozottak, illetve akik nem rendelkeznek kellő tapasztalattal és/vagy megfelelő ismeretekkel, csak felügyelet mellett vagy csak akkor használhatják, ha annak biztonságos használatáról útmutatót kaptak, és az abból eredendő lehetséges veszélyeket megértették.

A termék tisztítását és karbantartását gyermekek felügyelet nélkül nem végezhetik. Gyermekek nem játszhatnak a készülékkel. A készüléket és a hálózati vezetéket a készülék bekapcsolásától egészen a teljes kihűléséig tartsa távol 8 év alatti gyermekektől.

- Ügyeljen arra, hogy a hálózati vezeték ne lógjon le a munkafületről, nehogy kisgyermekek leránthassák vele a készüléket.

- Ne engedje, hogy a csomagolóanyag gyermekek kezébe kerüljön.
Többek között fulladásveszély áll fenn!

Veszély elektromos áram következtében

- A készüléket ne merítse vízbe vagy egyéb folyadékba, valamint ne tisztítsa folyó víz alatt, mivel ellenkező esetben áramütés veszélye áll fenn. Óvja a készüléket és a hálózati vezetéket a nedvességtől. Ezért ne állítsa a készüléket pl. mosdókagyló/mosogató közelébe.
- A terméket ne érintse meg nedves kézzel, és ne üzemeltesse a szabadban vagy magas páratartalmú helyiségekben.
- Ne tároljon élelmiszert a többfunkciós főzőben, és ne tegye a hűtőszekrénybe. Kondenzvíz csapódhat a készülékben, ami áramütést is okozhat.
- Ne töltsen túl a készüléket, különben kifuthat az étel.
Az edényt legfeljebb a 3-CUP jelzésig szabad feltölteni.
Ha párolni szeretne, akkor javasoljuk, hogy töltsön bele 200 ml vizet.
- Ne töltsön tejet a készülékbe. A tartalma kifuthat, és a készülék azáltal károsodhat. Ezenkívül áramütés veszélye áll fenn.
- Először mindig a csatlakozódugót csatlakoztassa a készülék aljzatához, és csak ezután dugja be a hálózati csatlakozót a csatlakozóaljzatba.
- Csak olyan, szakszerűen beszerelt, védőérintkezővel ellátott csatlakozóaljzathoz csatlakoztassa a készüléket, amelynek a hálózati feszültsége megegyezik a készülék műszaki adataival.
- Húzza ki a hálózati csatlakozót a csatlakozóaljzataból, ...
... ha használat közben üzemzavar lép fel,
... minden használat után,
... vihar esetén,
... mielőtt megtisztítja a készüléket.

Mindig a hálózati csatlakozót húzza, ne a hálózati vezetéket.

- A hálózati vezetéket nem szabad megtörni vagy összenyomni. A hálózati vezetéket tartsa távol forró felületektől és éles szélektől. Ne helyezze a készüléket forró tűzhelyre vagy annak közelébe.
- Teljesen tekerje le a hálózati vezetéket, mielőtt a hálózati csatlakozót bedugja a csatlakozóaljzatba.
- A készülék teljes áramtalanításához húzza ki a hálózati csatlakozót a csatlakozóaljzataból.
- A csatlakozóaljzatnak könnyen elérhetőnek kell lennie, hogy szükség esetén gyorsan ki tudja húzni a hálózati csatlakozót.
- Ne használja a készüléket, ha a készüléken vagy a hálózati vezetéken sérülést észlel, illetve ha a készülék leesett.
- Soha ne üzemeltesse a készüléket felügyelet nélkül. A készüléket időzítő kapcsolóval vagy elkülönített távirányítású rendszerrel használni tilos.
- Semmilyen változtatást ne hajtson végre a terméken. A veszélyhelyzetek elkerülése érdekében a készülék és a hálózati vezeték javításait bízza szakemberre. Ha a hálózati vezeték meghibásodik, azt a gyártóval ki kell cseréltetni egy ugyanolyan hálózati vezetékre.
- Ne használja a készüléket a mellékeltlen kívül más edénnyel vagy párolóbetéttel.
- A készüléket csak behelyezett edénnyel használja.
- Ha hosszabbító kábelt kell használni, olyan kábelt használjon amely megfelel a termék műszaki adatainak. Hosszabbító kábel vásárlása esetén kérjen segítséget a szaktereskedésben.
- Figyelem! A készülék nem rendeltetésszerű használata sérüléseket okozhat.

Égési/forrázási sérülések veszélye

- A készüléket mindig olyan stabil, hőálló és egyenes felületre helyezze, amely nem érzékeny, ha kifröccsen az étel. Ezért ha szükséges, helyezzen egy csúszásgátló alátétet a készülék alá. Ügyeljen arra, hogy a készülék ne tudjon elcsúszni vagy felborulni, és hogy a hálózati vezeték ne lógjon le a munkafelületről.
- Működés közben ne mozgassa a készüléket, és ne húzza meg a hálózati vezetékét.
- **VIGYÁZAT**
Ne takarja le és ne blokkolja a gőzszelepet. Főzés közben ne érjen a gőzszelephez.
- Üzemeltetés közben gőz távozhat a fedél nyílásából. Tartsa távol kezeit és arcát a gőztől - forrázási sérülések veszélye áll fenn!
- Ha főzés közben felnyitja a fedelet, a főzési folyamat nem szakad meg. A felnyitás során óvatosan járjon el.
- A fedél nyitásakor ügyeljen a távozó gőzre, és arra, hogy a közelben tartózkodó személyek megfelelő távolságot tartsanak a készüléktől. Ha a tartalmát meg szeretné keverni, csak a fogantyújánál fogja meg a készüléket.
- A párolóbetét, az edény és a belső fedő használat után még sokáig forró marad. Legyen óvatos és szükség esetén használjon edényfogó kesztyűt vagy hasonlót. A kivétel közben legyen óvatos!
- Legyen óvatos, ha mozgatja a készüléket, amikor az forró folyadékot tartalmaz.
- Főzés után forró kondenzvíz csöpöghet a gőzszelepből, ha a fedél nyitva van.
- Használat után hagyja teljesen kihűlni a készüléket, mielőtt megtisztítja és elrakja.

Sérülésveszély

- Pároláshoz kizárólag a mellékelt párolóbetétet használja.
- Ne tartsa az ételeket a készülékben melegen 12 óránál tovább.

Anyagi károk

- Ne használja a többfunkciós főzőt a tűzhelyen vagy a sütőben.
- Ha főzés közben felnyitja a fedelet és kiveszi az edényt, vagy kihúzza a hálózati csatlakozót a csatlakozóaljzatból, majd ismét bedugja, a beállított program folytatódik. Mindig állítsa le a beállított programot vagy főzési folyamatot, amikor befejezi a főzést, illetve mielőtt kikapcsolja a készüléket és kihúzza a hálózati csatlakozót, így elkerülheti a készülék túlhevülését.
- Ügyeljen arra, hogy az edény bevonata ne sérüljön meg (pl. keverésnél vagy tisztításnál). Ha megsérül a bevonat, az edényt nem szabad tovább használni. Keveréshez csak a mellékelt kanalat vagy fa és műanyag eszközöket használjon - fém tárgyakat semmiképp!
- Úgy helyezze el a készüléket, hogy a készülékből távozó gőz ne károsítsa a tapétát, faliszekrényeket stb. A készüléktől minden irányban legalább 30 cm távolságot kell tartani.
- A termék tisztításához ne használjon súroló hatású vagy maró tisztítószeret, illetve kemény keféket és hasonlókat.

Termékrajz (tartozékok)

gőzszelep

kijelző és kezelőfelület (csak
csatlakoztatott állapotban látható)

fedél

fogantyú

gomb a fedélzár feloldására

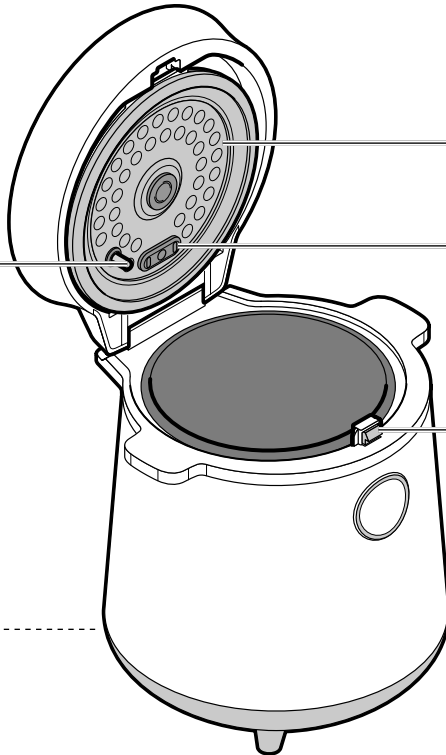

levegőtől védő belső fedél

hőmérséklet-érzékelő

gőzszelep

fedélretesz

csatlakozójelző

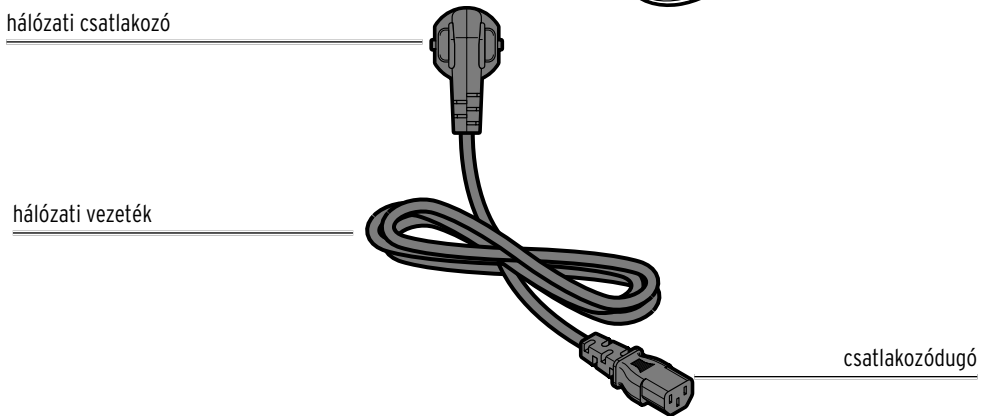
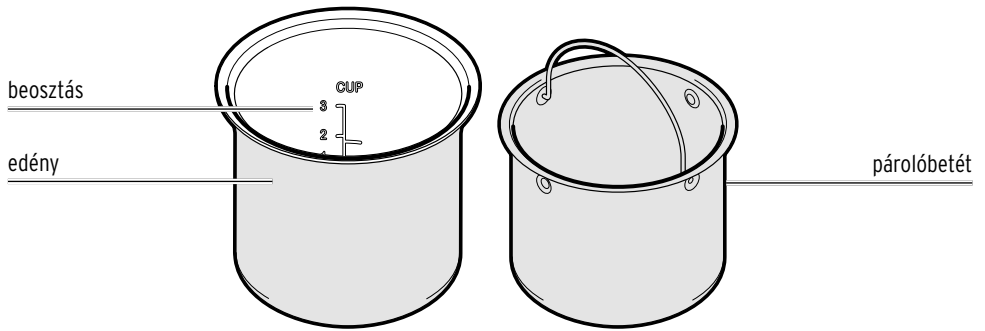

Edény

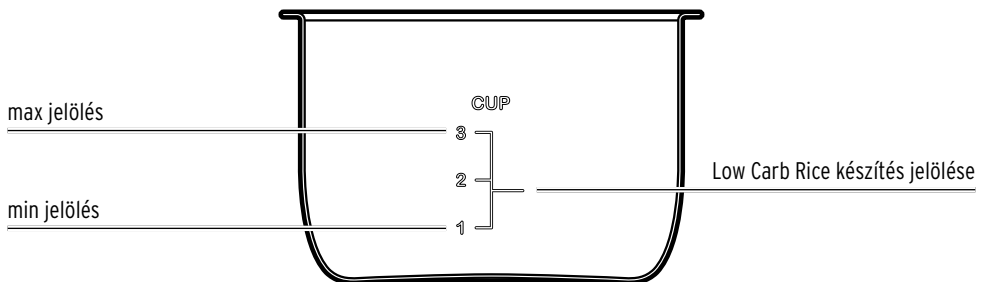

Programok

Kijelző és kezelőfelület

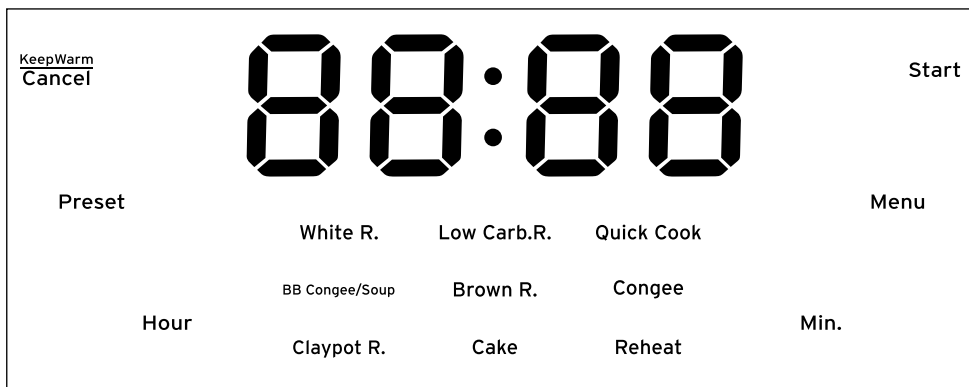

Program információk



- A **Low Carb Rice**, **Quick cook**, **Cake** és **Reheat** programoknál a főzési folyamat azonnal megkezdődik, amint elindítja a programot.
- A **White Rice**, **BB congee / Soup**, **Brown Rice**, **Congee** és **Claypot Rice** programoknál a főzési idő vége előre be van állítva. Ezt 1 és 24 óra között lehet állítani, és a kijelzőn Countdown-ként (visszaszámolásként) jelenik meg.
- A melegentartó funkció minden programban automatikusan elindul, amint a főzés befejeződik. A melegentartó funkció 24 óra elteltével automatikusan befejeződik, és standby üzemmódba kapcsol.
- Vegye figyelembe a főzési táblázatot is.

<p>White Rice (pl. jázmin-, basmati vagy sushi-rizs)</p>	<p>Akkor marad a rizsben a legtöbb tápanyag, ha a főzési időt a rizs típusának és mennyiségének megfelelően állítja be.</p> <ul style="list-style-type: none"> • A főzési időt nem lehet beállítani, ez attól függ, hogy mennyi rizst és vizet töltött az edénybe. • A főzés azonnal megkezdődik, és a kijelző körül egy fénycsík fut végig, amint megnyomja a Start gombot. • A főzés vége felé a hátralévő kb. 10 perc főzési idő a kijelzőn látható.
--	---

<p>Low Carb Rice (főzés után kevesebb szénhidrátot tartalmaz)</p>	<p>Ennél az elkészítési módszernél a főtt rizsből szénhidrátok távoznak a főzővízbe. Ideális a csökkentett szénhidrátbevitelű táplálkozáshoz.</p> <ul style="list-style-type: none"> • A főzési időt nem lehet beállítani, ez attól függ, hogy mennyi rizst és vizet töltött bele. • A főzés azonnal megkezdődik, és a kijelző körül egy fénycsík fut végig, amint megnyomja a Start gombot. • A főzés vége felé a hátralévő kb. 15 perc főzési időt a kijelzőn láthatja. • Ehhez vegye figyelembe a rizsfőzés mennyiségeit és az elkészítési időket táblázatát.
<p>Quick cook (gyorsfőző funkció)</p>	<p>Akkor marad a rizsben a legtöbb tápanyag, ha a főzési időt a rizs típusának és mennyiségének megfelelően állítja be.</p> <ul style="list-style-type: none"> • A főzési időt nem lehet beállítani, ez attól függ, hogy mennyi rizst és vizet töltött bele. • A főzés azonnal megkezdődik, és a kijelző körül egy fénycsík fut végig, amint megnyomja a Start gombot. • A főzés vége felé a hátralévő kb. 5 perc főzési időt a kijelzőn láthatja.
<p>BB congee / Soup (rizskása / leves)</p>	<ul style="list-style-type: none"> • A főzés befejezéséig hátralévő időt min. 1,5 óra és 24 óra között lehet állítani. Ez megjelenik a kijelzőn is. • A főzési idő 1,5 és 4 óra között állítható. • Amikor elindul a program, a kijelzőn a countdown (visszaszámlálás) látható.
<p>Brown Rice (barnarizs)</p>	<ul style="list-style-type: none"> • A főzés befejezéséig hátralévő időt min. 1 óra és 24 óra között lehet állítani. Ez megjelenik a kijelzőn is. • Az előre beállított főzési idő 1 óra, ezen nem lehet változtatni. • A főzés azonnal megkezdődik, és a kijelző körül egy fénycsík fut végig, amint megnyomja a Start gombot. • A főzés vége felé a hátralévő kb. 10 perc főzési időt a kijelzőn láthatja. Ha a főzés befejezéséig 1 óránál többet állított be, akkor a visszaszámlálás a program kezdetével kerül kijelzésre.
<p>Congee (rizskása)</p>	<ul style="list-style-type: none"> • A főzés befejezéséig hátralévő időt min. 1 óra és 24 óra között lehet állítani. Ez megjelenik a kijelzőn is. • Az előre beállított főzési idő 1 óra, amit 5 perces léptékben 0:45 és 4 óra között lehet állítani. • Amikor elindul a program, a kijelzőn a countdown (visszaszámlálás) látható.

<p>Claypot Rice (hagyományos kínai rizsétel, ahol a hozzávalókat apránként adagolják hozzá)</p>	<ul style="list-style-type: none"> • A főzés befejezéséig hátralévő időt min. 1 óra és 24 óra között lehet állítani. Ez megjelenik a kijelzőn is. • Az előre beállított főzési idő 1 óra, ezen nem lehet változtatni. • A főzés azonnal megkezdődik, és a kijelző körül egy fénycsík fut végig, amint megnyomja a Start gombot. • A főzés vége felé a hátralévő kb. 10 perc főzési időt a kijelzőn láthatja.
<p>Cake (sütemény)</p>	<ul style="list-style-type: none"> • Az előre beállított elkészítési idő 45 perc, ezen nem lehet változtatni. A kijelzőn a hátralévő elkészítési idő látható. • A sütés azonnal megkezdődik, amint megnyomja a Start gombot.
<p>Reheat (felmelegítés)</p>	<p>A párolóbetéttel párolásra is használható (lásd a főzési idők táblázata).</p> <ul style="list-style-type: none"> • Az előre beállított elkészítési idő 30 perc, amit 5 perces léptékben lehet állítani, akár 1 órára. • A főzés azonnal megkezdődik, amint megnyomja a Start gombot.

Mennyiségi táblázat rizsfőzéshez

Rizsfajta / program	Rizs mennyisége mérőpohárban	Rizs mennyisége ml-ben	Víz mennyiség (rizs nélkül)	Adag
Low Carb Rice	1 (maximum)	160	Low Carb Rice készítés jelölés	1 - 2
White / Brown Rice	1 (minimum)	160	1 CUP jelölés	1 - 2
	2	320	2 CUP jelölés	2 - 4
	3 (maximum)	480	3 CUP jelölés	3 - 6

Elkészítési idő táblázat

Program	Hozzávalók / mennyiségek
White Rice	<ul style="list-style-type: none"> • rizs és víz 1:1 arányban • max. 3 mérőpohár rizs • víz max. a 3 CUP jelölésig
Low Carb Rice	<ul style="list-style-type: none"> • használja a párolóbetétet • rizs és víz 1:3 arányban • 1 mérőpohár rizs (a peremig töltve) • víz a Low Carb Rice készítés jelölésig
Quick cook	<ul style="list-style-type: none"> • csak rizsfőzéshez • rizs és víz 1:1 arányban • max. 3 mérőpohár rizs • víz max. a 3 CUP jelölésig
BB congee/Soup	<p>Congee:</p> <ul style="list-style-type: none"> • rizs és víz 1:6 arányban • 1/2 mérőpohár rizs (ajánlott) • víz max. a 3 CUP jelölésig <p>Soup:</p> <ul style="list-style-type: none"> • töltsön minden hozzávalót a vízzel együtt az edénybe • ne lépje túl a max. 3 CUP jelölést
Brown Rice	<ul style="list-style-type: none"> • rizs és víz 1:1,2 arányban • max. 3 mérőpohár rizs • víz max. a 3 CUP jelölésig
Congee	<ul style="list-style-type: none"> • rizs és víz 1:6 arányban • 1/2 mérőpohár rizs (ajánlott) • víz max. a 3 CUP jelölésig
Claypot Rice	<ul style="list-style-type: none"> • rizs és víz 1:1 arányban • 2 mérőpohár rizs (javasolt) • víz max. a 2 CUP jelölésig
Cake	<ul style="list-style-type: none"> • keverjen el 55 g csökkentett gluténtartalmú lisztet, 2 tojást, 50 g vaját, 75 g cukrot, 10 g sütőport • zsírozza ki az edényt, és töltsse bele a tésztát
Reheat	<ul style="list-style-type: none"> • A program 30 perces, de meg lehet szakítani hamarabb. Melegítés: • töltsse a főtt, hideg ételt a párolóbetét nélkül az edénybe Párolás: • használja a párolóbetétet • töltsön 200 ml vizet az edénybe, az ételt pedig tegye a párolóbetétbe, pl. 200 ml víz az edénybe és 100 g karfiol a párolóbetétbe • A program 30 perces, de meg lehet szakítani hamarabb.

Előre beállított elkészítési idő	Állítható elkészítési idő	Időtartam (visszaszámlálás) beállítása a főzési idő végéig	Hőmérséklet +/- 5 °C
x	x	1 - 24 óra	115 °C
x	x	x	100 °C
5 perc	x	x	115 °C
90 perc	1:30 - 4 óra	1:30 - 24 óra	100 °C
60 perc	x	1- 24 óra	115 °C
60 perc	0:45 - 4 óra	1- 24 óra	105 °C
60 perc	x	1- 24 óra	130 °C
45 perc	x	x	145 °C
30 perc	0:30 - 1 óra	x	110 °C

Használat

Az első használat előtt

1. Távolítsa el az összes csomagolóanyagot. Az első használat előtt meg kell tisztítani a készüléket, hogy eltávolítsa az esetleges gyártási szennyeződések.
 2. A készülék kinyitásához nyomja meg a fedélzáró gombot.
 3. Vegye ki a készülékből az esetlegesen benne tárolt kiegészítőket.
 4. Töltse meg az edényt a 3 CUP jelölésig vízzel, majd indítsa el a **Quick Cook** programot.
-  Enyhe szakgépződés fordulhat elő, de ez teljesen ártalmatlan. Szellőztesse ki jól a helyiséget.
5. Kb. 5 perc elteltével állítsa le a programot, és húzza ki a hálózati csatlakozót.
 6. Hagyja teljesen lehűlni a készüléket.
 7. Nyissa ki a fedelét, vegye ki óvatosan az edényt, és öntse ki a vizet.
 8. Tisztítsa meg a készüléket a „Tisztítás” fejezetben leírtak szerint.

Üzembe helyezés



VIGYÁZAT - égési és forrázási sérülések veszélye

A készüléket mindig olyan stabil, hőálló és egyenes felületre helyezze, amely nem érzékeny, ha kifröccsen az étel. Ezért ha szükséges, helyezzen egy csúszásgátló alátétet a készülék alá. Ügyeljen arra, hogy a készülék ne tudjon elcsúszni vagy felborulni, és hogy a csatlakozókábel ne lógjon le a munkafelületről.

TUDNIVALÓ - gőz által okozott anyagi károk

Úgy helyezze el a készüléket, hogy a készülékből távozó gőz ne károsítsa a tapétát, faliszekrényeket stb.

A készüléktől minden irányban legalább 30 cm távolságot kell tartani.

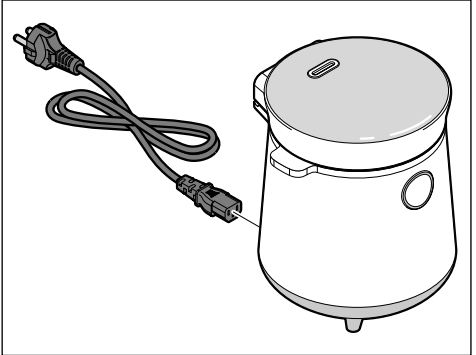

1. Dugja be a csatlakozódugót az aljzatba.
2. Dugja be a hálózati csatlakozót egy csatlakozóaljzatba.

Ekkor hangjelzés hallható, és az egész kijelző és kezelőfelület röviden felvillan.

Azután a kijelzőn villog a **Menu**.

Ekkor készenléti üzemmódban van.

Edény megtöltése



VESZÉLY - elektromosság

- Csak a behelyezett edénnyel használja a készüléket.
- Ne töltse túl a készüléket, különben kifuthat az étel. Az edényt legfeljebb a 3 CUP jelölésig szabad feltölteni.

1. Töltsön hozzávalókat és vizet a receptnek megfelelően az edénybe.

▷ Pároláshoz töltsön kb. 200 ml vizet az edénybe, és kb. 100 g apróra vágott párolnivalót a párolóbetétbe. Tegye a párolóbetétet az edénybe. Pároláshoz a **Reheat** programot használja.

▷ A **Low Carb Rice** program használatához járjon el az elkészítési idők táblázatában megadottak szerint, vagy töltsön megmossott, lecsepegtetett rizst a párolóbetétbe, és simítsa el.

Tegye a párolóbetétet az edénybe, és öntsön hozzá annyi csapvizet, hogy az a Low Carb Rice készítés jelölésig érjen.

Igény szerint tegyen bele egy kevés sót.



- Az edény kívülről legyen száraz, amikor behelyezi, különben hibás működés léphet fel.
- Ügyeljen arra, hogy az edény egyenesen álljon a készülékben, mert így érintkezik jól a készülék belsejében lévő fűtőlappal.

2. Helyezze az edényt a készülékbe.

Program kiválasztása

1. Nyomja meg a **Menu**-t.

Megjelennek a különböző programok, és a **Menu** és **Keep warm/Cancel** folyamatosan világít.

2. Nyomja meg újra a **Menu**-t.

A **Preset** és **White R** villog.

3. Annyiszor nyomja meg a **Menu** gombot, amíg a kívánt program villogni kezd.



- Ha a **Preset** is villog: Beállíthatja a visszaszámlálást a főzés végéig a **Preset** megnyomásával, majd végezze el a beállítást.
- Az **Hour** és **Min.** is villog: Beállíthatja az elkészítés idejét az **Hour** és **Min.** megnyomásával, majd végezze el a beállítást.

Főzési idő beállítása

(BB congee/Soup, Congee, Reheat)

A kijelzőn a főzési idő látható, és az **Hour** és **Min.** villog.

▷ Nyomja meg ...

... az **Hour**-t, ha növelni szeretné az óra értékét (max. **4:00**, kivéve **Reheat**: max. **1:00**).

... a **Min.**-t, ha növelni szeretné a percek értékét 5 perces léptékben.

... a **Start**-ot, a beállított főzési idő után a program indításához.

Visszaszámlálás beállítása a főzés befejezési idejének végéig

(White Rice, BB congee/Soup, Brown Rice, Congee, Claypot Rice)

A **Preset** villog és néhány programnál -- -- jelenik meg a kijelzőn.

1. Nyomja meg a **Preset**-et.

1:00 jelenik meg a kijelzőn és az **Hour** és **Min.** villog.

2. Nyomja meg ...

... az **Hour**-t, ha növelni szeretné az óra értékét (max. **24:00**).

... a **Min.**-t, ha növelni szeretné a percek értékét 5 perces léptékben.

... a **Start**-ot, visszaszámlálás indításához.

Beállítások visszaállítás

▷ A beállítások visszaállításához nyomja meg és tartsa lenyomva a **Keep warm/Cancel**-t.

Ekkor hangjelzés hallható, és visszaáll a standby (készületi) üzemmódba.



Ha kb. 5 másodpercig nem nyom meg egy gombot sem a beállítási üzemmódban, akkor a beállítások automatikusan visszaállnak.

Főzés indítása

Ha kiválasztotta a kívánt beállításokat, akkor a **Start** villog a kijelzőn.

▷ Nyomja meg a **Start**-ot.

A kijelző körül egy fénycsík fut végig. Ezzel jelzi a készülék, hogy megkezdődött a főzési folyamat.

Ha beállította a főzés befejezésének idejét, akkor a végéig hátralévő idő látszik a kijelzőn.

Ha beállított egy főzési időt, akkor a kijelzőn a hátralévő elkészítési idő látható.

TUDNIVALÓ - anyagi károk forró felületek következtében

Ha főzés közben felnyitja a fedelet és kiveszi az edényt, a beállított program folytatódik. Ezért mindig állítsa le a beállított programot vagy főzési folyamatot, amikor befejezi a főzést, így elkerülheti a készülék túlhevülését.

Főzés leállítása

Ha a beállított főzési idő letelt, a főzés automatikusan leáll, 4 hangjelzés hallható, és a kijelzőn a melegen tartás ideje látszik.

Ha hamarabb szeretné megszakítani a főzést, vagy nem lehet főzési időt beállítani, akkor a következők szerint kell eljárni:

Főzés közben villog a **Keep warm/Cancel**.

▷ Nyomja meg a **Keep warm/Cancel**-t, és tartsa lenyomva, amíg a -- -- megjelenik a képernyőn és a **Menu** villog.

Ismét készenléti üzemmódban van.

Melegen tartás

A melegentartó funkció minden programban automatikusan elindul, amint a főzés befejeződik.

A kijelzőn látható, hogy a készülék az ételt már mióta tartja melegen.

A melegentartó funkció 24 óra múlva automatikusan kikapcsol, és a készülék standby üzemmódba kapcsol.

A készülék kikapcsolása



VIGYÁZAT - elektromosság

A készülék teljes áramtalanításához húzza ki a hálózati csatlakozót a csatlakozóaljzattól.

FIGYELEM - anyagi károk forró felületek miatt
Ha főzés közben kihúzza a hálózati csatlakozót a csatlakozóaljzattól, majd ismét bedugja, a beállított program folytatódik. Mindig állítsa le a beállított programot, illetve a főzési folyamatot, mielőtt kikapcsolja a készüléket és kihúzza a csatlakozót, így elkerülheti a készülék túlhevülését.

1. A főzés leállításához nyomja meg a **Keep warm/Cancel**-t, és tartsa lenyomva, amíg a -- -- megjelenik a képernyőn és a **Menu** villog.
2. Húzza ki a hálózati csatlakozót a csatlakozóaljzattól.

Tisztítás és tárolás



VIGYÁZAT - életveszély áramütés következtében

- A készüléket ne merítse vízbe vagy egyéb folyadékba, valamint ne tisztítsa folyó víz alatt, mivel ellenkező esetben áramütés veszélye áll fenn. Óvja a készüléket és a csatlakozókábelét nedvességtől.
- A készülék tisztítása előtt húzza ki a hálózati csatlakozót a csatlakozóaljzatból.



VIGYÁZAT - égési sérülések veszélye

Használat után hagyja teljesen kihűlni a készüléket, mielőtt megtisztítja és elrakja.

TUDNIVALÓ - anyagi károk

A termék tisztításához ne használjon súroló hatású vagy maró tisztítószeret, illetve kemény keféket és hasonlókat.

1. Húzza ki a hálózati csatlakozót a csatlakozóaljzatból.
2. A készülék kinyitásához nyomja meg a fedélzáró gombot.
3. Űrítse ki az edényt és a párolóbetétet.
4. Húzza le a belső fedelet a rögzítésről.
5. Tisztítsa meg az edényt, a párolóbetétet, a belső fedelet, a mérőpoharat és a kanalat meleg vízzel és egy kevés mosogatószerrel. Öblítse át mindet tiszta vízzel, és hagyja őket teljesen megszáradni.
Az edény, a párolóbetét mosogatógépben is tisztíthatók.

A belső fedél, a mérőpohár és a kanál mosogatógépben nem tisztíthatók!



Ha ételmaradék ragadna az edényre, akkor öntsön egy kis vizet bele, és áztassa néhány percre az edény alját. Öntse ki a vizet, és tisztítsa meg az edényt a fent leírtak szerint.

6. A készüléket enyhén nedves, nem bolyhosodó ruhával törölje át.

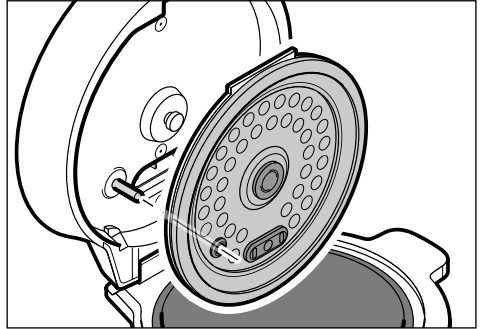

7. Tegye vissza a belső fedelet a foglalatokba. Hallhatóan és érezhetően kell kattannia.
 8. Tegye be az edényt és szükség szerint a párolóbetétet.
- ▷ A készüléket száraz helyen tárolja, ahol gyermekek nem érik el.

Üzemzavar / Hibaelhárítás

A kijelző / kezelőfelület nem világít.	<ul style="list-style-type: none">• Ellenőrizze, hogy a csatlakozódugó rendesen be van-e dugva a csatlakozóaljzatba.• Csatlakoztatva van a hálózati csatlakozó a csatlakozóaljzathoz?
Az étel nem főtt meg.	<ul style="list-style-type: none">• Túl kevés vizet használt?<ul style="list-style-type: none">▷ Öntsön hozzá vizet, és hosszabbítsa meg a főzési időt.▷ Ügyeljen a maximális és minimális töltési mennyiségre.• Túl sok ételt tett bele?<ul style="list-style-type: none">▷ Csökkentse az ételmennyiséget.▷ Esetleg legközelebb vágja apróbbra az ételt.• Túl rövid volt a főzési idő?<ul style="list-style-type: none">▷ Indítsa el ismét a programot, majd ellenőrizze kb. 5 perc múlva, hogy megfőtt-e az étel, és állítsa le a programot.• Az edény nem érintkezik jól a fűtőlappal?<ul style="list-style-type: none">▷ Forgassa az edényt addig, amíg a helyére kerül.▷ Ellenőrizze, hogy nincs-e idegen test az edény alatt, ha van, távolítsa el.▷ Ellenőrizze, hogy az edény nem deformálódott-e.
Az ételek szétfőttek.	<ul style="list-style-type: none">• Túl hosszú volt a főzési idő?<ul style="list-style-type: none">▷ Legközelebb állítsa le a programot a vége előtt. Jegyezze fel a főzési időt a receptnél.
A kijelzőn megjelenik az E1 , E2 , E3 vagy E4 jelzés.	<ul style="list-style-type: none">• Az elektronika megsérült.<ul style="list-style-type: none">▷ Forduljon szakszervizhez.

Műszaki adatok

Modell:	MC 191	Érintésvédelmi osztály:	I 
Cikkszám:	652 116	Teljesítmény:	315-380 W
Hálózati feszültség:	220-240 V ~ 50-60 Hz	Környezeti hőmérséklet:	+10 és +40 °C között

Gyártó: Jaxmotech GmbH
Ostring 60
66740 Saarlouis
Germany (Németország)

Fenntartjuk magunknak a jogot, hogy a termékfejlesztés során műszaki és optikai változtatásokat hajtsunk végre az árucikken.



Hulladékkezelés

A termék és a csomagolás értékes, újrahasznosítható anyagokból készültek. Az anyagok újrahasznosítása csökkenti a hulladék mennyiségét és kíméli a környezetet.

A **csomagolóanyagok** eltávolításakor során ügyeljen a szelektív hulladékgyűjtésre. Papír, karton és könnyű csomagolóanyagok gyűjtéséhez használja a helyi gyűjtőhelyeket.



Ezzel a jellel ellátott **készülékek**, nem kerülhetnek a háztartási hulladékba!

Önt törvény kötelezi arra, hogy régi, nem használatos készülékét a háztartási hulladéktól különválasztva ártalmatlanítsa.

Az elektromos készülékek veszélyes anyagokat tartalmaznak, amelyek nem megfelelő tárolás és ártalmatlanítás esetén károsíthatják a környezetet és az egészséget.

Régi készülékeket díjmentesen átvevő gyűjtőhelyekkel kapcsolatban az illetékes települési vagy városi hivataltól kaphat felvilágosítást.

Modell: **MC 191**
Cikkszám: **652 116**
Gyártó: Jaxmotech GmbH
Ostring 60
66740 Saarlouis
Germany (Németország)