

Vezeték nélküli hajvasaló

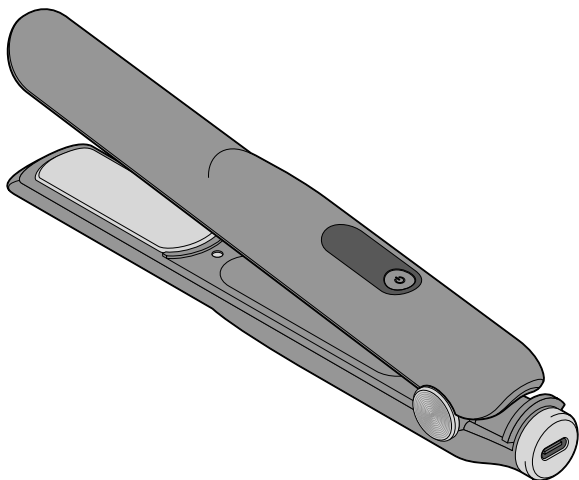

hu Használati útmutató

Tchibo GmbH D-22290 Hamburg · 126681MT66XXII · 2022-06

Biztonsági előírások

Rendeltetés

A termék csak emberi haj vasalásához használható, állati szőrzetnek nem alkalmas. Műhajhoz használni tilos.

A termék csak száraz, belső helyiségekben használható.

A termék magánjellegű felhasználásra alkalmas, üzleti célokra nem használható.

Veszély gyermekek és készülékek kezelésére korlátozott mértékben képes személyek esetében

• Ezt a készüléket 8 év feletti gyerekek és korlátozott fizikai, érzékeléssel vagy szellemi képességekkel bíró, vagy megfelelő gyakorlattal és/vagy tudással nem rendelkező személyek csak akkor használhatják, ha felügyelik őket, vagy ha a készülék biztonságos használatát elmagyarázták nekik, és az ebből következő veszélyeket megértették. Gyermek nem játszhatnak a készülékkel. Gyermek nem végezheti a termék tisztítását és felhasználói karbantartását, kivéve, ha felügyelet mellett teszi.

• Ne engedje, hogy a csomagolóanyag gyermekek kezébe kerüljön. Többek között fulladásveszély áll fenn!

Veszély elektromos áram következtében

- A termék csak száraz, beltéri helyiségekben használható. A töltéshez csak egy arra alkalmas USB-hálózati adaptert (lásd „Műszaki adatok”, nem tartozék) és a csak a mellékelt mikro-USB-töltőkábelt használja.
- Ne használja vagy töltsen a készüléket víz közelében. A készülék nem érintkezhet vízzel vagy egyéb folyadékkal, ha csatlakoztatva van az áramhálózathoz. A töltés során ne merítse a készüléket vízbe vagy egyéb folyadékba, mivel ellenkező esetben áramütés veszélye áll fenn.
-  **Vigyázat:** Ne használja a készüléket fürdőkád, zuhanyzó közelében, illetve mosdókagyló vagy más, vízzel megtöltött edény fölött. Ilyen helyen ne is csatlakoztassa az áramhálózathoz töltés céljából.

- Ha a készülék töltés közben vízbe esik, ne nyúljon utána! Húzza ki azonnal a hálózati adaptert a csatlakozóaljzatból. Várjon, amíg teljesen megszárad a készülék, az USB-töltőkábel és a hálózati adapter, mielőtt újra csatlakoztatja az áramhálózathoz.
- Ne töltse a készüléket a szabadban vagy magas páratartalmú helyiségekben.
- Soha ne fogja meg nedves kézzel a hálózati adaptert, amikor bedugja a csatlakozóaljzatba, illetve kihúzza belőle.
- Ne használja a készüléket, ha nedves a keze, vagy ha nedves padlón áll.
- Csak olyan, szakszerűen beszerelt csatlakozóaljzathoz csatlakoztassa a készüléket, amelynek a hálózati feszültsége megegyezik a hálózati adapter műszaki adataival.
- Húzza ki a hálózati adaptert a csatlakozóaljzatból, ha töltés közben üzemzavar lép fel, amint a készülék feltöltődött, vihar esetén, és mielőtt megtisztítja a készüléket. Mindig a hálózati adaptert húzza, ne az USB-töltőkábelt.
- Csak a mellékelt USB-töltőkábelt és egy olyan hálózati adaptert használjon, amely megfelel a készülék műszaki adatainak.
- A csatlakozóaljzatnak könnyen elérhetőnek kell lennie, hogy szükség esetén gyorsan ki tudja húzni a hálózati adaptert. Úgy helyezze el az USB-töltőkábelt, hogy a készüléket ne lehessen véletlenül sem lerántani.
- Az USB-töltőkábelt nem szabad megtörni vagy összenyomni. A kábelt tartsa távol forró felületektől és éles szélektől.
- Ne használja a készüléket, ha a készüléken sérülés látható, vagy ha leesett.
- Ne használjon sérült USB-töltőkábelt vagy hálózati adaptert a készülék feltöltéséhez.
- Semmilyen változtatást ne hajtson végre a terméken. Ne nyissa fel a burkolatot. A veszélyes helyzetek elkerülése érdekében bízva a készüléken, a töltőkábelen vagy a hálózati adapteren végzendő szükséges javításokat szakemberre.

Égési sérülések veszélye

- A készülék nagyon gyorsan felmelegszik, és a készülékben lévő fűtőlapok nagyon felforrósodnak a használat során. Tartsa megfelelő távolságban a fejbőrtől, a fültől és az arctól. Ne érjen a fűtőlapokhoz.
- A hajvasalót csak a hátsó végénél fogja meg, soha ne a fűtőlapoknál.
- A készüléket csak száraz hajon használja. A haj nem lehet nedves.
- Hagyja teljesen lehűlni a készüléket, mielőtt megtisztítja vagy elrakja.
- A hajtincs közrefogása után legfeljebb 10 másodpercig tartsa zárva a fűtőlapokat. Ellenkező esetben a haj roncsolódhat.

Tűzveszély

- A fűtőlapok nagyon felforrósodnak. Használat után úgy tegye le a készüléket, hogy a fűtőlapok ne érnének semmihez, amíg megfelelően le nem hűltek. Ügyeljen arra, hogy a felület hőálló legyen.

- Soha ne hagyja őrizetlenül a bekapcsolt készüléket. Ne hagyja felügyelet nélkül a melegítési és a hűtési folyamat közben sem.
- Ne takarja le a készüléket (pl. törölközővel), amíg az be van kapcsolva vagy a fűtőlapok még melegek.

Sérülésveszély

- A készülék fixen beépített lítiumion akkumulátort tartalmaz. A készüléket ne dobja tűzbe. Robbanásveszély áll fenn!

Anyagi károk

- Ne kezeljen a hajvasalóval műhajat. Ez hő hatására megolvadhat, és károsíthatja a készüléket.
- A tisztításhoz ne használjon súroló vagy maró hatású tisztítószeret, illetve kemény keféket stb. Ügyeljen arra, hogy tisztítás közben ne kerüljön nedvesség a készülékbe.

Termékrajz (tartozékok)

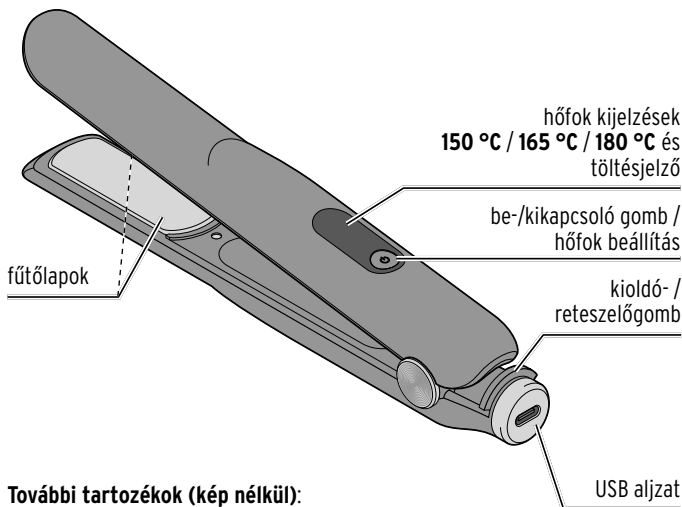

További tartozékok (kép nélkül):

- USB-töltőkábel
- tárolótáska

Akkumulátor feltöltése

Az első használat előtt teljesen fel kell tölteni az akkumulátort.
Töltés közben a készüléket nem lehet bekapcsolni.



VESZÉLY elektromosság következtében

Ne töltsé a készüléket közvetlenül vízzel teli mosdókagyló mellett vagy felett.

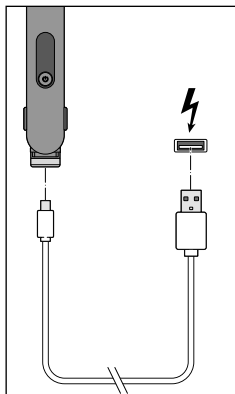

1. Csatlakoztassa az USB-töltőkábelt a készülékhez és egy megfelelő USB-hálózati adapterhez (nem tartozék).

2. Dugja be a hálózati adaptert a csatlakozóaljzatba. A töltési folyamat automatikusan elindul.

A töltési folyamat során a kijelzőn látható a töltési állapot (20 % - 40 % - 60 % - 80 % - 100 %):



Az elem szimbólumban az oszlop ...



... világít - elérte a töltöttségi szintet



... villog - töltés folyamatban



... nem világít - még nem érte el a töltöttségi szintet.



Amint az akkumulátor teljesen feltöltődött az elem szimbólum folyamatosan világít.



Ha az elem szimbólum üres és villog, akkor a hajvasaló teljesen lemerült.

3. A töltés után húzza ki a hálózati adaptert a csatlakozóaljzataból, és az USB-töltőkábelt a készülékből.

A hajvasaló üzemkész.

A töltési idő 3 óra. A készülék üzemideje teljesen feltöltött akkumulátorral kb. 30 perc.



• Az akkumulátor teljes kapacitásának megtartása érdekében az akkumulátort 2-3 havonta tölts fel teljesen akkor is, ha a készüléket nem használja.

• Az akkumulátort +10 és +40 °C közötti hőmérsékleten töltsé.

Használat



VIGYÁZAT - égési sérülések/tűzveszély

- A készülék nagyon gyorsan felmelegszik. Kb. 30 másodperc után eléri a 70 °C-ot. Ne érjen a fűtőlapokhoz használat közben.
- A készüléket felfűtés, használat és lehűlés közben mindig hőálló felületen tárolja.

A készülék bekapcsolása és hőfok kiválasztása

1. A készülék bekapcsolásához tartsa lenyomva kb. 2 másodpercig a be-/kikapcsoló gombot. Egy hangjelzés hallatszik és az elem szimbólum, valamint a **150 °C** felgyulladnak a kijelzőn.
2. Nyomja meg újra röviden a be-/kikapcsoló gombot a kívánt hőfok 150 °C, 165 °C vagy 180 °C kiválasztásához. Minden gombnyomásnál egy hangjelzés hallatszik.
Felfűtés közben villog a megfelelő hőfok. Amint elérte a beállított hőmérsékletet, egy hangjelzés hallatszik és az adott hőfok folyamatosan világít.

Felfűtési idő	Hőfok
kb. 2 perc	150 °C
kb. 3 perc	165 °C
kb. 4 perc	180 °C



• **Felfűtés közben tartsa zárva a fűtőlapokat, hogy a hő ne távozhasson el.** Ellenkező esetben sokkal tovább tart a kívánt hőmérséklet elérése.

- Minden bekapcsoláskor automatikusan a legalacsonyabb hőfok **150 °C** van beállítva.

- Hajának megóvása érdekében mindig a legalacsonyabb hőmérséklettel kezdjen, és csak szükség esetén növelje. Minél világosabb, vékonyabb szálú vagy érzékenyebb a haj, annál alacsonyabb hőmérsékletet válasszon, hogy kímélje a haját. Ugyanez érvényes szőkített vagy festett hajra is. Nagyon sűrű, göndör haj esetén magasabb hőmérséklet is választható.
- ▷ A készülék kikapcsolásához tartsa lenyomva kb. 2 másodpercig a be-/kikapcsoló gombot. Egy hangjelzés hallatszik.

Fűtőlapok nyitása és zárása

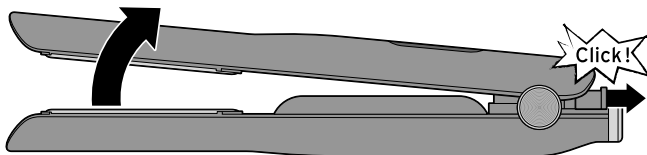

- ▷ Húzza ki a kioldómechanizmust. A fűtőlapok automatikusan szétnyílnak, így a hajtincseket közéjük tudja helyezni.
- ▷ Használat után nyomja össze a fűtőlapokat, majd nyomja be a kioldómechanizmust. A fűtőlapok így le vannak zárva.

Hajvasalás



VIGYÁZAT - égési sérülések veszélye

- A fűtőlapok használat közben nagyon felforrósodnak. Tartsa a fűtőlapokat megfelelő távolságban a fejbőrtől, a fültől és az arctól. Ne érjen a fűtőlapokhoz. Csak a hátsó részénél fogja meg a készüléket.
- A hajvasalóval csak rövid ideig maradjon a haj ugyanazon a pontján. Ne kezelje ugyanazt a tincset többször egymás után. Ellenkező esetben a haj roncsolódhat.

Hajvasalás közben a haj nagyon magas hőmérsékletnek lesz kitéve, ezért vegye figyelembe a következő tanácsokat:

- Válasszon olyan sampont vagy más hajápoló termékeket, amelyek hidratálják a haját.
- **Hajvasalás előtt vigyen fel a hajra hővédő terméket.** Megfelelő termékek beszerezhetők a fodrászüzletekben vagy a jól felszerelt drogériákban.
- Hajvasalás előtt ne használjon formázó termékeket.
- A hajvasalás előtt a haj legyen tiszta és száraz. A haj semmi esetben sem lehet nedves!
 1. Előtte fésülje ki a haját, hogy a gubancokat stb. eltávolítsa. Dús haj esetén célszerű a tincseket hajcsattal szétválasztani.
 2. Vegyen egy széles tincset, és helyezze a hajtő közelében a nyitott, felfűtött fűtőlapok közé.

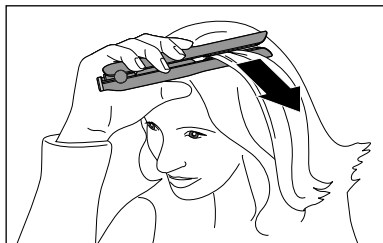

3. Enyhe nyomással nyomja össze a hajvasalót. Lassan és egyenletesen húzza a készüléket a haj vége felé.

Tipp:

- A szokatlan mozdulatot gyakorolja a hideg hajsímítóval.
- Nagyobb volumen eléréséhez húzza a hajvasalót egy kissé befelé irányított, forgó mozdulattal felfelé.
- Egyszerre legfeljebb 10 másodpercig tartsa a haján (a haj hosszúságától függően), hogy ne roncsolja a haját.
- Vasalás után a haj forró. Legyen óvatos.
 4. Ismétlje meg a műveletet a következő tincssel.
 5. Szükség esetén rögzítse a frizurát megfelelő hajformázó termékkel.

Használat után

1. A készülék kikapcsolásához tartsa lenyomva kb. 2 másodpercig a be-/kikapcsoló gombot.
2. A hajvasalót hagyja teljesen lehűlni egy hőálló felületen.
A készüléket esetleg a mellékelt hőálló tárolózsákba is helyezheti.
Ügyeljen arra, hogy lehűlés közben senki ne érintse meg véletlenül a készülék még forró részeit!

 Szétnyitott állapotban a fűtőlapok gyorsabban lehűlnek. A fűtőlapokat hűtés közben is összezárhatja, ezzel minimalizálhatja annak kockázatát, hogy valaki véletlenül megérintse a forró alkatrészeket.

Automatikus kikapcsolás funkció (biztonsági kikapcsolás)

Ha 15 percen keresztül nem nyomja meg a be-/kikapcsoló gombot, egy hangjelzés hallatszik és a készülék automatikusan kikapcsol.

▷ Hagyja kihűlni a készüléket, mielőtt elcsomagolja.

Tisztítás és tárolás



VESZÉLY - elektromosság következtében

- Ne merítse a készüléket vízbe vagy egyéb folyadékba, mivel ellenkező esetben áramütés veszélye áll fenn.
- Tisztítás előtt kapcsolja ki a készüléket.



VIGYÁZAT - égési sérülések/tűzveszély

Hagyja teljesen lehűlni a készüléket, mielőtt megtisztítja, feltölti vagy elrakja. Ne érjen a fűtőlapokhoz. Csak a hátsó részénél fogja meg a készüléket.



TUDNIVALÓ - anyagi károk

A termék tisztításához ne használjon maró vegyszert, illetve agresszív vagy súroló hatású tisztítószert.

Szükség esetén törölje át a burkolatot egy enyhén nedves kendővel.
Ügyeljen arra, hogy ne kerüljön víz a készülék belsejébe.

- ▷ Szükség esetén töltsse fel az akkumulátort, mielőtt elteszi a készüléket.
Így a következő alkalommal azonnal üzemkész.
- ▷ A készüléket a mellékelt tárolótáskában, száraz helyen tárolja, ahol gyermekek nem férnek hozzá.

Műszaki adatok

Modell:	HS 834	Érintésvédelmi osztály:	III 
Cikkszám:	647 032	Teljesítmény:	26 W
Bemenet:	5 V  1 A	Környezeti hőmérséklet:	+10 és +40 °C között
Akkumulátor:	Lítiumion, DC 3,6 V  2500 mAh	Gyártó:	Jaxmotech GmbH, Ostring 60, 66740 Saarlouis, Germany (Németország)
(az UN 38.3 szerint tesztelve)	Névleges energia 9,36 Wh		
Töltési idő:	kb. 3 óra		
Max. üzemidő:	kb. 30 perc (teljesen fel- töltött akkumulátorral)		



Hulladékkezelés

A termék, a csomagolás és a beszerelt akkumulátor értékes, újrahasznosítható anyagokból készültek. Az anyagok újrahasznosítása csökkenti a hulladék mennyiségét és kíméli a környezetet.

A **csomagolóanyagok** eltávolításakor során ügyeljen a szelektív hulladékgyűjtésre. Papír, karton és könnyű csomagolóanyagok gyűjtéséhez használja a helyi gyűjtőhelyeket.



Ezzel a jellel ellátott **készülékek** nem kerülhetnek a háztartási hulladékba!

Önt törvény kötelezi arra, hogy régi, nem használatos készülékét  a háztartási hulladéktól különválasztva ártalmatlanítsa. Az elektromos készülékek veszélyes anyagokat tartalmaznak, amelyek nem megfelelő tárolás és ártalmatlanítás esetén károsak lehetnek a környezetre és az egészségre. Régi készülékeket díjmentesen átvevő gyűjtőhelyekkel kapcsolatban az illetékes települési vagy városi hivataltól kaphat felvilágosítást.



Az **elem és az akkumulátor** nem háztartási hulladék!

Önt törvény kötelezi arra, hogy az elhasználdott elemeket és akkumulátorokat az illetékes települési, illetve városi hivatalok gyűjtőhelyein vagy a forgalmazó szakkereskedésekben adja le.

Figyelem! Ebben a készülékben egy olyan akkumulátor található, amely biztonsági okokból szilárdan be van építve és a burkolat megrongálása nélkül nem lehet eltávolítani. A szakszerűtlen eltávolítás biztonsági kockázatot jelent. Ezért a készüléket egészben adja le egy gyűjtőhelyen, ahol a készüléket és az akkumulátort szakszerűen ártalmatlanítják.

Modell:

HS 834

Gyártó:

Jaxmotech GmbH, Ostring 60, 66740 Saarlouis, Germany (Németország)